

KERN AD 9305

KERN

Estampa de plegado de tres puntos con accesorios intercambiables

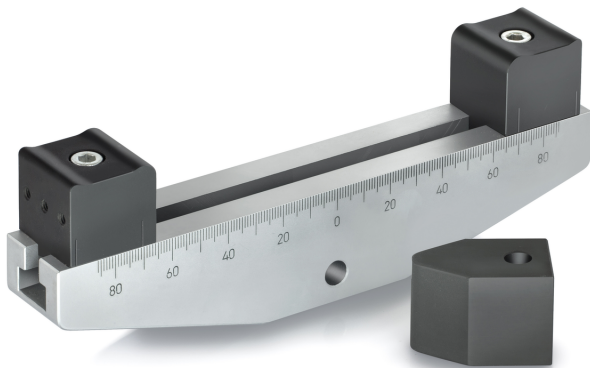

Categoría

Marca	Sauter
Categoría de producto	Measurementtechnology
Grupo de producto	Estampa de plegado

Diseño

Dimensiones de carcasa (A×P×A)	200×40×30 mm
Dimensiones completamente montado (A×P×A)	200×40×30 mm
Material	acero
Montaje - disipación de fuerzas	Agujero roscado M6 Rosca externa M12
Fuerza de tracción/compresión [Max]	20 kN

Condiciones medioambientales

Temperatura de almacenamiento [Min]	-10 °C
Temperatura de almacenamiento [Max]	40 °C

Embalaje y envío

Lectura fuerza [d] (N)	14 d
Dimensiones del embalaje (A×P×A)	200×40×30 mm
Peso neto	1,5 kg
Método de envío	Servicio de paquetes
Peso neto aprox.	1,6 kg
Peso bruto aprox.	1,6 kg
Peso de envío	1,5 kg

Pictogramas